

MINI NIKE 24 4 ErP

DWUFUNKCYJNY WISZĄCY KOCIOŁ PRZEPŁYWOWY

- dostosowany do wymagań dyrektywy ErP
- dwa wymienniki: pierwotny miedziany, wtórny (c.w.u.) ze stali nierdzewnej INOX
- sterowanie cyfrowe, zapłon elektroniczny, płynna elektroniczna modulacja c.o. i c.w.u., autodiagnostyka
- energooszczędna pompa obiegowa c.o.
- naczynie przeponowe c.o., grupa bezpieczeństwa c.o.

Opcjonalnie:

- grupa podłączeniowa
- możliwość współpracy z zestawami strefowymi DIM
- możliwość współpracy z automatyką pogodową (CAR^{V2})
- możliwość sterowania za pomocą dedykowanego sterownika (CRD / Mini CRD)

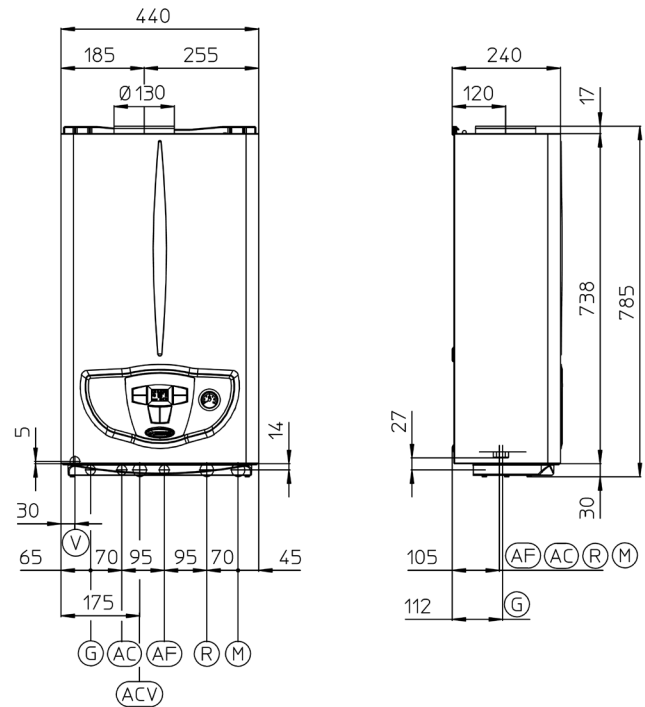

DANE TECHNICZNE

Dane techniczne	j.m.	Wartość
Moc kotła (minimalna-nominalna)	kW	7,0÷23,8 (c.w.u.) 9,4÷23,8 (c.o.)
Użyteczna sprawność cieplna przy mocy nom./30%	%	91,0 / 88,0
Klasa sprawności (92/42/CEE)	-	★★
Maksymalne ciśnienie instalacji c.o.	bar	3
Maksymalna temperatura robocza c.o.	°C	90
Zakres regulacji temperatury c.o.	°C	35-85
Całkowita pojemność naczynia wyrównawczego	l	4,0
Wysokość podnoszenia przy wydajności 1000 l/h	m H ₂ O	2,78
Zakres regulacji temperatury c.w.u.	°C	30-60
Minimalne ciśnienie dynamiczne obiegu c.w.u.	bar	0,3
Maksymalne ciśnienie obiegu c.w.u.	bar	10
Wydajność c.w.u. przy pracy ciągłej ($\Delta T=30^{\circ}C$)	l/min	11,1
Ciężar kotła pustego / napelnionego	kg	26,1 / 28,6
Zasilanie elektryczne	V / Hz	230 / 50
Moc zainstalowana	W	45
Stopień ochrony elektrycznej	-	IPX4D
Klasa NOx	-	3
NOx ważone	mg / kWh	143
CO ważone	mg / kWh	37

Podłączenia				
Gaz	Wyjście c.w.u.	Wejście wody zimnej	Powrót c.o.	Zasilanie c.o.
G	AC	AF	R	M
3/4"	1/2"	1/2"	3/4"	3/4"

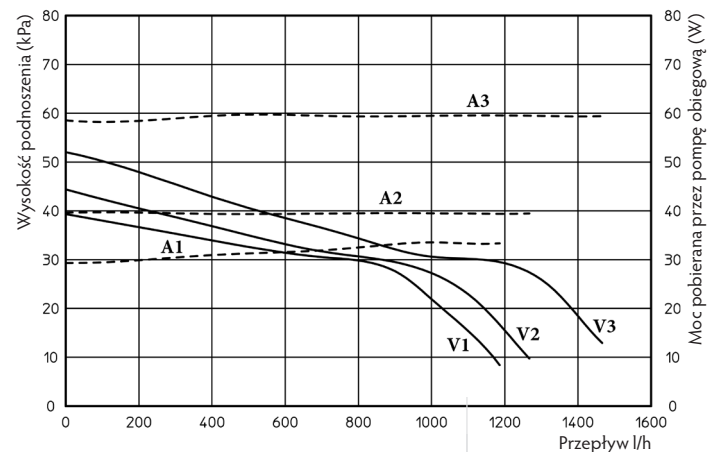

Vn Dostępna wysokość ciśnienia

An Moc pobierana przez pompę obiegową (strefa zaznaczona linią przerywaną)



PARAMETRY TECHNICZNE KOTŁÓW GAZOWYCH (ZGODNIE Z ROZPORZĄDZENIEM 813/2013)

Model kotła				Mini Nike 24 4 ErP			
Kocioł kondensacyjny:	NIE						
Kocioł niskotemperaturowy:	NIE						
Kocioł typu B1:	TAK						
Kogeneracyjny ogrzewacz pomieszczeń:	NIE			Wyposażony w dodatkowy element grzejny:	NIE		
Ogrzewacz wielofunkcyjny:	TAK						
Parametr	Symbol	Wartość	Jednostka	Parametr	Symbol	Wartość	Jednostka
Znamionowa moc cieplna	P_n	24	kW	Sezonowa efektywność energetyczna ogrzewania pomieszczeń	η_s	76	%
Kotły do ogrzewania pomieszczeń i wielofunkcyjne kotły grzewcze: wytworzone ciepło użytkowe				Kotły do ogrzewania pomieszczeń i wielofunkcyjne kotły grzewcze: sprawność użytkowa			
Przy znamionowej mocy cieplnej i w reżimie wysokotemperaturowym (*)	P_4	23,8	kW	Przy znamionowej mocy cieplnej i w reżimie wysokotemperaturowym (*)	η_4	82,0	%
Przy znamionowej mocy cieplnej na poziomie 30 % i w reżimie niskotemperaturowym (**)	P_1	7,1	kW	Przy znamionowej mocy cieplnej na poziomie 30 % i w reżimie niskotemperaturowym (**)	η_1	79,2	%
Dodatkowe zużycie energii elektrycznej				Pozostałe parametry			
Przy pełnym obciążeniu	el_{max}	0,014	kW	Straty ciepła w trybie czuwania	P_{stby}	0,162	kW
Przy częściowym obciążeniu	el_{min}	0,014	kW	Pobór mocy palnika zapłonowego	P_{ign}	0	kW
W trybie czuwania	P_{sb}	0,003	kW	Emisje tlenków azotu	NO_x	129	mg/kWh
Ogrzewacze wielofunkcyjne:							
Deklarowany profil obciążeń	XL			Efektywność energetyczna podgrzewania wody	η_{WH}	67	%
Dzienne zużycie energii elektrycznej	Q_{elec}	0,106	kWh	Dzienne zużycie gazu	Q_{fuel}	9,239	kWh
Dane kontaktowe				IMMERGAS S.p.A. VIA CISA LIGURE, 95 - 42041 BRESCELLO (RE) ITALY			

(*) W reżimie wysokotemperaturowym temperatura wody powrotnej na wlocie ogrzewacza wynosi 60°C, a wody zasilającej na jego wylocie 80°C.
 (**) Niska temperatura oznacza 30°C w przypadku kotłów kondensacyjnych i 37°C w przypadku kotłów niskotemperaturowych, a w przypadku innych ogrzewaczy oznacza temperaturę wody powrotnej 50°C.

Parametr	Wartość
Roczne zużycie energii elektrycznej dla funkcji c.w.u. (AEC)	23 kWh
Roczne zużycie paliwa dla funkcji c.w.u. (AFC)	7 GJ
Wydajność sezonowa c.o. (η_s)	76%
Wydajność wytwarzania c.w.u. (η_{wh})	67%

